

DIF-AT

Handleiding

Voor u dit toestel gaat gebruiken, gelieve eerst de pagina's getiteld "VEILIG GEBRUIK VAN HET TOESTEL" en "BELANGRIJKE OPMERKINGEN" (p. 2; p. 5) te lezen. Deze pagina's bevatten belangrijke informatie over de correcte bediening van het toestel. Om zeker te zijn dat u elk aspect van uw nieuwe toestel voldoende kent, is het best dat u deze handleiding in haar geheel aandachtig leest. Bewaar deze handleiding en hou ze bij de hand als referentie.

Voornaamste eigenschappen

- U hebt de mogelijkheid om op 8 kanalen audio-signalen uit te wisselen tussen een RMDB2-compatibel toestel en een digitale multitrack bandrecorder, zoals de Alesis ADAT of de TEAC DA-98/88/38. U kan eveneens een RMDB2-compatibel toestel en een digitale multitrack bandrecorder, zoals de Alesis ADAT of de TEAC DA-98/88/38, met elkaar synchroniseren.

* **adat**® () is een geregistreerd handelsmerk van Alesis Corporation.

* **TASCAM**® () is een geregistreerd handelsmerk van TEAC Corporation.

* Alle productnamen die in dit document voorkomen, zijn handelsmerken of geregistreerde handelsmerken van hun respectieve eigenaars.

Copyright © 1999 ROLAND BENELUX N.V.

Alle rechten voorbehouden. Geen enkel deel van deze publicatie mag in gelijk welke vorm gereproduceerd worden zonder schriftelijke toestemming van ROLAND BENELUX N.V.



Roland international website: www.rolandcorp.com/

Roland Benelux website: www.roland.be/





VEILIG GEBRUIK VAN HET TOESTEL

INSTRUCTIES TER VOORKOMING VAN BRAND, ELEKTRISCHE SCHOKKEN OF VERWONDING VAN PERSONEN

Over WAARSCHUWING en OPGEPAST

 WAARSCHUWING	Wordt gebruikt voor instructies die de gebruiker wijzen op levensgevaar of ernstige verwondingen bij onjuist gebruik van het toestel.
 OPGEPAST	Wordt gebruikt voor instructies die de gebruiker wijzen op het risico op verwondingen of materiële schade bij onjuist gebruik van het toestel. * Materiële schade verwijst naar schade of andere ongunstige effecten die aan het huis en de hele inboedel, huisdieren inbegrepen, worden toegebracht.

Over de Symbolen

	Het  -symbool maakt de gebruiker attent op belangrijke instructies of waarschuwingen. De juiste betekenis van het symbool wordt bepaald door de tekening in de driehoek. Het symbool hier links duidt op algemene verwittigingen of waarschuwingen, of vestigt de aandacht op gevaar.
	Het  -symbool maakt de gebruiker attent op zaken die nooit mogen worden uitgevoerd (verboden zijn). De tekening in de cirkel geeft aan wat er precies verboden is. Het symbool hier links betekent dat het toestel nooit mag worden gedemonteerd.
	Het  -symbool maakt de gebruiker attent op zaken die moeten worden uitgevoerd. De tekening in de cirkel geeft aan wat er precies dient te gebeuren. Het symbool hier links betekent dat de stekker van de stroomkabel moet worden uitgetrokken.



-----NEEM STEEDS HET VOLGENDE IN ACHT-----

Waarschuwing



- Gelieve onderstaande instructies en de handleiding te lezen, alvorens dit toestel te gebruiken. 

- Maak het toestel niet open of breng geen wijzigingen aan aan de interne componenten. 

- Probeer niet om het toestel te repareren, of om onderdelen te vervangen (behalve wanneer deze handleiding specifieke instructies daartoe voorziet). Ga voor onderhoud steeds naar uw handelaar, het dichtstbijzijnde Roland Service Center of een erkende Roland-verdeler (zie de "Informatie"-pagina). 

- Gebruik het toestel nooit op plaatsen die:
 - Onderhevig zijn aan extreme temperaturen (bv. direct zonlicht in een afgesloten voertuig, nabij een verwarmingsleiding, of bovenop verwarmings-toestellen); of die 
 - Vochtig zijn (bv. badkamers, wasplaatsen, natte vloeren); of die 
 - Blootgesteld zijn aan de regen; of die
 - Stoffig zijn; of die
 - Onderhevig zijn aan sterke trillingen.

- Zorg dat het toestel steeds waterpas en stabiel opgesteld staat. Plaats het nooit op een wankel statief of op een hellend oppervlak. 

- Laat geen voorwerpen (bv. brandbare materialen, muntstukken, naalden); of vloeistoffen (water, frisdrank, enz.) in het toestel binnendringen. 

- Schakel het toestel onmiddellijk uit en vraag een onderhoudsbeurt bij uw handelaar, een Roland Service Center of een erkende Roland-verdeler (zie de "Informatie"-pagina) wanneer:
 - er voorwerpen of vloeistoffen in het toestel terechtkomen;
 - het toestel werd blootgesteld aan de regen (of op een andere manier nat is geworden);
 - het toestel niet normaal lijkt te werken of duidelijk afwijkende prestaties vertoont.

- In gezinnen met kleine kinderen dient een volwassene toezicht te houden tot de kinderen in staat zijn om dit toestel te gebruiken in overeenstemming met de veiligheidsvoorschriften. 

- Bescherm het toestel tegen zware schokken. (Laat het niet vallen !) 

 **Opgepast**

- Tracht te voorkomen dat kabels en snoeren verstrikt geraken. Hou alle kabels en snoeren buiten het bereik van kinderen.



-
- Klim nooit bivenop het toestel of plaats er geen zware voorwerpen op.



-
- Koppel alle aangesloten apparatuur af voordat u het toestel verplaatst.
-



Inhoud

Voornaamste eigenschappen	1
VEILIG GEBRUIK VAN HET TOESTEL	2
Inhoud	4
Belangrijke opmerkingen	5
Stroombron	5
Plaatsing	5
Onderhoud	5
Bijkomende voorzorgen	5
Voor- en achterpaneel	6
Voorpaneel	6
Achterpaneel	6
De aansluitingen maken	7
Een RMDB2-toestel en een ADAT aansluiten	7
Een RMDB2-compatibel toestel aansturen vanuit een ADAT	7
Een ADAT aansturen vanuit een RMDB2-toestel	8
Een RMDB2-compatibel toestel aansluiten op een toestel van de TASCAM DA-serie	8
Een toestel van de TASCAM DA-serie aansturen vanuit een RMDB2-toestel	8
Het toestel in- en uitschakelen	10
Het toestel inschakelen	10
Het toestel uitschakelen	10
Bediening	11
In combinatie met een ADAT en een RMDB2-compatibel toestel	11
8 kanalen met audio-signalen uitwisselen	11
Commando's verzenden en ontvangen	11
In Combinatie met een toestel van de TASCAM-serie en een RMDB2-compatibel toestel	12
8 kanalen met audio-signalen uitwisselen	12
Commando's verzenden en ontvangen	12
Gebruik samen met de VM-3100Pro	13
VM-3100Pro + DIF-AT + oudere ADAT (Black Panel)	13
Slave-synchronisatie voor een oudere ADAT	13
Beperkingen	13
VM-3100Pro + DIF-AT + ADAT XT/LT20/XT20/M20	14
VM-3100Pro + DIF-AT + TASCAM DA-98/DA-88/DA-38	14
Beperkingen	14
Technische Specificaties	15

Belangrijke opmerkingen

Behalve de items in “VEILIG GEBRUIK VAN HET TOESTEL” op p. 2, gelieve ook het volgende te lezen en in acht te nemen:

■ Stroombron

- Alvorens dit apparaat aan te sluiten op andere toestellen, schakelt u best alle toestellen uit. Zo voorkomt u defecten en/of schade aan luidsprekers of andere toestellen.

■ Plaatsing

- Als u dit toestel gebruikt nabij een vermogensversterker (of een ander apparaat met grote transformators), kan er brom ontstaan. Orienteer het toestel anders of verwijder het van de interferentiebron.
- Dit toestel kan radio- of TV-ontvangst verstoren. Gebruik het niet in de nabijheid van zulke ontvangers.
- Stel dit toestel niet bloot aan direct zonlicht, plaats het niet nabij warmtebronnen, laat het niet achter in een afgesloten voertuig of stel het op geen enkele andere wijze bloot aan extreme temperaturen. Overdreven hitte kan het toestel doen verkleuren of vervormen.
- Gebruik dit toestel niet op een plaats die blootgesteld is aan de regen of in een andere vochtige omgeving.

■ Onderhoud

- Gebruik voor een gewone schoonmaakbeurt een zachte droge doek of een lichtjes met water bevochtigde doek. Gebruik voor hardnekkig vuil een doek met een mild, niet-bijtend schoonmaakmiddel. Veeg nadien het toestel goed af met een zachte droge doek.
- Gebruik nooit benzine, thinner, alcohol of gelijk welk oplosmiddel. Dit om verkleuring of vervorming te voorkomen.

■ Bijkomende voorzorgen

- Ga voorzichtig tewerk wanneer u de knoppen, regelaars en andere bedieningsorganen, en de jacks en connectors van het toestel gebruikt. Ruw omgaan met deze dingen, kan defecten veroorzaken.
- Neem bij het aan- en afkoppelen van alle kabels steeds de connector zelf vast - trek nooit aan de kabel. Zo voorkomt u kortsluitingen en defecten aan de interne elementen van de kabel.
- Om het toestel te transporteren gebruikt u best de oorspronkelijke verpakking (inclusief opvulling). Anders dient u te zorgen voor een gelijkwaardige verpakking.

Voor- en achterpaneel

Voorpaneel

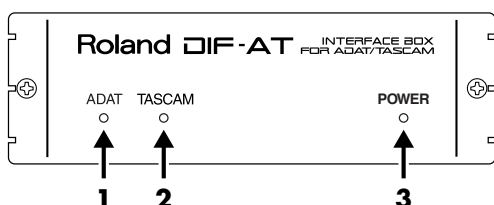

1 ADAT-indicator

Deze licht op wanneer er een Alesis ADAT en een RMDB2-compatibel toestel aangesloten zijn en beide toestellen opgestart worden.

2 TASCAM-indicator

Deze licht op wanneer er een TASCAM DA-98, DA-88 of DA-38 en een RMDB2-compatibel toestel aangesloten zijn en beide toestellen opgestart worden.

3 Power-indicator

Deze licht op als teken dat er stroom geleverd wordt aan de DIF-AT.

4 TASCAM SYNC-connector

Deze verzendt en ontvangt control-commando's tussen de DIF-AT en een DA-98/88/38. Gebruik de speciale sync-kabel voor de DA-98/88/38.

5 TASCAM TDIF-1-connector

Deze zorgt voor de input en output van digitale audio-signalen op 8 kanalen tussen de DIF-AT en een DA-98/88/38. Gebruik de speciale dubbing-kabel voor de DA-98/88/38.

6 ADAT Digital In/Out-connector (Optisch)

Deze zorgt voor de input en output van digitale audio-signalen op 8 kanalen tussen de DIF-AT en een ADAT. Gebruik de speciale optische kabel voor de ADAT.

7 ADAT SYNC-connector

Deze verzendt en ontvangt control-commando's en synchronisatiesignalen tussen de DIF-AT en een ADAT. Gebruik de speciale sync-kabel voor de ADAT.

8 RMDB2-connector

Deze verzendt en ontvangt control-commando's en synchronisatiesignalen en zorgt voor de input en output van digitale audio-signalen op 8 kanalen tussen de DIF-AT en een RMDB2-compatibel toestel (Roland VM-3100Pro, VM-7100, VM-7200; enz.). De DIF-AT krijgt ook stroom via deze connector.

Achterpaneel

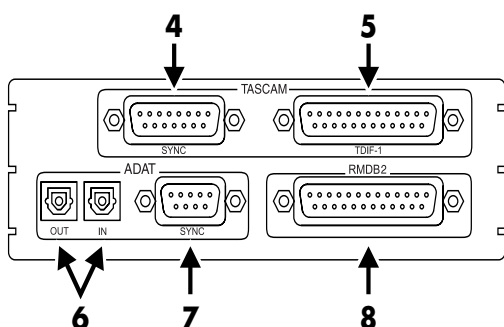

NOTE

Om de RMDB2-connectors aan te sluiten, moet u de kabel gebruiken die met de DIF-AT wordt meegeleverd, of kabels die conform zijn met de RMDB2-standaard. Andere kabels, zoals voor SCSI-verbindingen, kunnen de apparaten beschadigen.

De aansluitingen maken

Een RMDB2-toestel en een ADAT aansluiten

■ Een RMDB2-compatibel toestel aansturen vanuit een ADAT

Sluit de apparatuur aan zoals in de figuur en maak de instellingen voor het RMDB2-compatibele toestel. Voor meer informatie over de instellingen, zie de handleiding van de RMDB2-compatibele apparatuur.

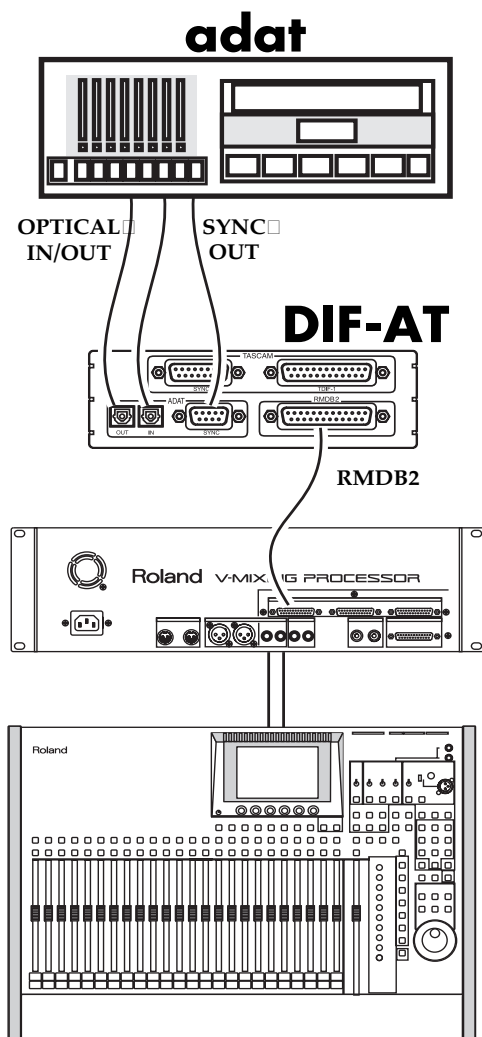

NOTE

Om defecten en/of schade aan luidsprekers of andere toestellen te voorkomen, zet u best het volume dicht en zet u alle apparaten uit alvorens u enige aansluiting maakt.

NOTE

Als u de optische connector gebruikt, zorg dan dat u het connectorkapje buiten het bereik van kinderen bewaart.

NOTE

Om de RMDB2-connectors aan te sluiten, moet u de kabel gebruiken die met de DIF-AT wordt meegeleverd, of kabels die conform zijn met de RMDB2-standaard. Andere kabels, zoals voor SCSI-verbindingen, kunnen de apparaten beschadigen.

MEMO

De audio tracks 1 – 8 op de ADAT komen overeen met digital input/output 1 – 8 van de RMDB2-connector op de DIF-AT.

De aansluitingen maken

■ Een ADAT aansturen vanuit een RMDB2-toestel

Sluit de apparatuur aan zoals in de figuur en maak de instellingen voor het RMDB2-compatibele toestel. Voor meer informatie over de instellingen, zie de handleiding van de RMDB2-compatibele apparatuur.

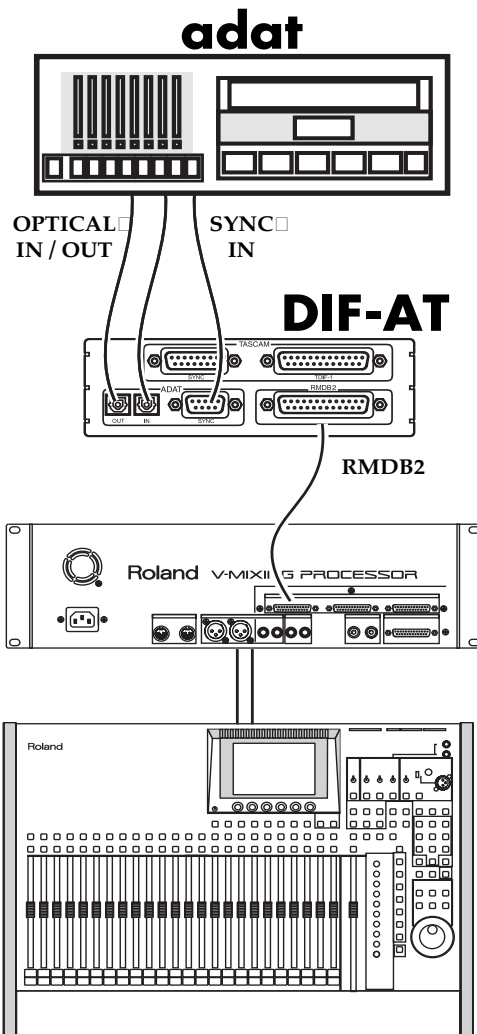

Een RMDB2-compatibel toestel aansluiten op een toestel van de TASCAM DA-serie

■ Een toestel van de TASCAM DA-serie aansturen vanuit een RMDB2-toestel

De aansluitingen maken

1

Sluit de apparatuur aan zoals in de figuur en maak de instellingen voor het RMDB2-compatibele toestel. Voor meer informatie over de instellingen, zie de handleiding van de RMDB2-compatibele apparatuur.

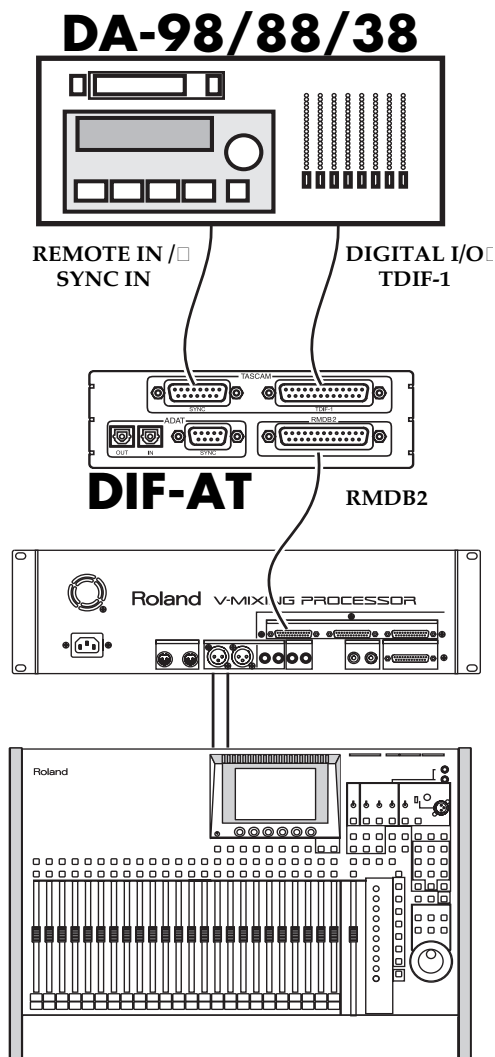

2

Stel de device ID van het RMDB2-compatibele toestel in op een **andere waarde dan 0 (nul)**. Voor informatie over de device ID-instelling, zie de handleiding van de RMDB2-compatibele apparatuur.

3

Stel de **machine ID** van het TASCAM DA-serie toestel dat rechtstreeks is aangesloten op de DIF-AT, in op **0 (nul)**.

NOTE

Apparaten van de TASCAM DA-serie kunnen geen locate-commando's zenden, zodat u het RMDB2-compatibele toestel niet kan aansturen vanuit het apparaat van de TASCAM DA-serie.

MEMO

De audio tracks 1 – 8 op het toestel van de TASCAM DA-serie komen overeen met digital input/output 1 – 8 van de RMDB2-connector op de DIF-AT.

Het toestel in- en uitschakelen

Het toestel inschakelen

Controleer, voordat u de verschillende apparaten inschakelt, of alle apparaten correct aangesloten zijn.

- 1** Schakel het RMDB2-compatibele toestel in. De DIF-AT krijgt stroom via de RMDB2-kabel, en de power indicator op de DIF-AT licht oranje op.
- 2** Schakel de ADAT of het toestel van de TASCAM DA-serie in. De DIF-AT controleert de verbinding met de ADAT of het TASCAM DA-toestel, en de overeenkomstige indicator licht groen op.
- 3** Schakel uw audio-apparatuur in.

Het toestel uitschakelen

- 1** Schakel de audio-apparatuur uit.
- 2** Schakel de ADAT of het TASCAM DA-toestel uit.
- 3** Schakel het RMDB2-compatibele toestel uit. De stroomvoorziening via de RMDB2-kabel wordt onderbroken, en de power-indicator op de DIF-AT gaat uit.

NOTE

Als u klaar bent met de aansluitingen, zet dan de verschillende apparaten aan in de opgegeven volgorde. Door de apparaten in de verkeerde volgorde aan te zetten, riskeert u defecten en/of schade aan luidsprekers en andere apparatuur.

NOTE

Zorg steeds dat het volume dicht staat voordat u het toestel inschakelt. Zelfs met het volume helemaal dicht kan u nog steeds een geluid horen wanneer u het toestel aanzet. Dit is echter normaal en wijst dus niet op een defect.

Bediening

In combinatie met een ADAT en een RMDB2-compatibel toestel

■ 8 kanalen met audio-signalen uitwisselen

- 1 Plaats een cassette in de ADAT.
- 2 Maak de instellingen voor het RMDB2-compatibele toestel. Meer informatie over de instellingen vindt u in de documentatie van de RMDB2-compatibele apparatuur (Roland VM-7200; enz.).
- 3 Druk op [DIGITAL IN] op de ADAT.
- 4 Druk op [TRACK ENABLE] bij de gewenste track (spoor). De RECORD- en INPUT-indicators van de track knipperen, en de audio-signalen van het RMDB2-compatibele toestel kan u 'monitoren' met de ADAT.

■ Commando's verzenden en ontvangen

Het RMDB2-compatibele toestel aansturen vanuit de ADAT

- 1 Plaats een cassette in de ADAT.
- 2 Maak de instellingen voor het RMDB2-compatibele toestel. Meer informatie over de instellingen vindt u in de documentatie van de RMDB2-compatibele apparatuur.
- 3 Druk op [PLAY] op de ADAT. Zo zet u de ADAT en het RMDB2-compatibele toestel in de weergave-status.

De ADAT aansturen vanuit het RMDB2-compatibele toestel

- 1 Plaats een cassette in de ADAT.
- 2 Maak de instellingen voor het RMDB2-compatibele toestel. Meer informatie over de instellingen vindt u in de documentatie van de RMDB2-compatibele apparatuur (Roland VM-7200; enz.).
- 3 Stuur een Playback-commando vanuit het RMDB2-compatibele toestel. Zo zet u de ADAT en het RMDB2-compatibele toestel in de weergave-status.



De cassette moet geformatteerd zijn.



Met [STOP] stopt u zowel de ADAT als het RMDB2-compatibele toestel.



Met een Stop-commando stopt u zowel de ADAT als het RMDB2-compatibele toestel.

In combinatie met een toestel van de TASCAM-serie en een RMDB2-compatibel toestel

■ 8 kanalen met audio-signalen uitwisselen

Audio-signalen verzenden van het TASCAM DA-toestel naar het RMDB2-compatibele toestel

- 1 Plaats een cassette in het TASCAM DA-toestel.
- 2 Maak de instellingen voor het RMDB2-compatibele toestel. Meer informatie over de instellingen vindt u in de documentatie van de RMDB2-compatibele apparatuur (Roland VM-7200; enz.).
- 3 Zet het TASCAM DA-toestel in de weergave-status.



De cassette moet geformatteerd zijn.

Audio-signalen verzenden van het RMDB2-compatibele toestel naar het TASCAM DA-toestel

- 1 Plaats een cassette in het TASCAM DA-toestel.
- 2 Maak de instellingen voor het RMDB2-compatibele toestel. Meer informatie over de instellingen vindt u in de documentatie van de RMDB2-compatibele apparatuur.
- 3 Druk op [DIGITAL IN] op het TASCAM DA-toestel.
- 4 Druk op [RECORD FUNCTION] van de gewenste track. De track-LÉD knippert, en de audio-signalen van het RMDB2-compatibele toestel kan u 'monitoren' met het TASCAM DA-toestel.

■ Commando's verzenden en ontvangen

Het TASCAM DA-toestel aansturen vanuit het RMDB2-compatibele toestel

- 1 Plaats een cassette in het TASCAM DA-toestel.
- 2 Maak de instellingen voor het RMDB2-compatibele toestel. Meer informatie over de instellingen vindt u in de documentatie van de RMDB2-compatibele apparatuur.



Apparaten van de TASCAM DA-serie kunnen geen locate-commando's zenden, zodat u het RMDB2-compatibele toestel niet kan aansturen vanuit het apparaat van de TASCAM DA-serie.

Gebruik samen met de VM-3100Pro

De VM-3100Pro werkt met een vaste sampling frequency van 44.1 kHz. Dit betekent dat u op de volgende punten moet letten, wanneer u via de DIF-AT een digitale verbinding maakt van een ADAT of een TASCAM DA-toestel naar RMDB2 op de VM-3100Pro.

VM-3100Pro + DIF-AT + Oudere ADAT (Zwart paneel)

Wanneer hij alleen gebruikt wordt, werkt de oudere ADAT met een sampling frequency van 48.0 kHz. Wanneer u hem echter instel voor synchronisatie met externe digitale input (slave), wordt opnemen en weergeven met een sampling frequency van 44.1 kHz mogelijk. **Als u een VM-3100Pro synchroniseert met een oudere ADAT, stel de oudere ADAT dan in voor slave-synchronisatie.**

■ Slave-synchronisatie voor een oudere ADAT

Zet de sample clock source van de ADAT op DIGITAL IN.

1

Druk tegelijkertijd op [SET LOCATE] en [DIGITAL IN] op de ADAT. Telkens als u drukt, wisselt u af tussen INT (internal) en DIG (ADAT OPTICAL). Kies hier DIG.

2

Druk op [DIGITAL IN] op de ADAT om ADAT OPTICAL mogelijk te maken.

■ Beperkingen

- Wanneer u een cassette die werd opgenomen op een oudere, autonoom werkende ADAT, of die werd opgenomen met een sampling frequency van 48.0 kHz, afspeelt op een ADAT aangesloten op een VM-3100Pro, dan wordt de opname weergegeven met een sampling frequency van 44.1 kHz, en is de toonhoogte lager. **Sluit in zulke gevallen de oudere ADAT aan op de analoge IN/OUT jacks van de VM-3100Pro, zonder de DIF-AT te gebruiken.**
- Wanneer u een cassette die werd opgenomen op een ADAT aangesloten op een VM-3100Pro met een sampling frequency van 44.1 kHz, afspeelt op een oudere, autonoom werkende ADAT, dan wordt de opname afgespeeld met een sampling frequency van 48.0 kHz, en is de toonhoogte hoger. **Gebruik in zulke gevallen een Alesis BRC (ADAT controller) of een gelijkaardig toestel om de opname af te spelen met de master clock ingesteld op 44.1 kHz.**

MEMO

Meer informatie over de sample clock source-instellingen vindt u in de handleiding van de ADAT.

Gebruik samen met de VM-3100Pro

- Omdat de teller van een oudere ADAT die aangesloten is op een VM-3100Pro, het aantal samples op de band telt, geeft hij een tijd aan die gebaseerd is op een sampling frequency van 48.0 kHz. Dit betekent dat de aangegeven tijd afwijkt van de SMPTE-tijdcode die in de display van de VM-3100Pro verschijnt. **In zulke gevallen geeft de VM-3100Pro de correcte tijd aan.**

VM-3100Pro + DIF-AT + ADAT XT/LT20/XT20/M20

VM-3100Pro + DIF-AT + TASCAM DA-98/DA-88/DA-38

Bij de bovengenoemde recorders kan u een sampling frequency kiezen van ofwel 44.1 kHz of 48.0 kHz. **Als de recorder aangesloten is op een VM-3100Pro, formateer de cassette dan met een sampling frequency van 44.1 kHz.**



Meer informatie over het formatteren van cassettes vindt u in de handleiding van de ADAT.

■ Beperkingen

- Wanneer u een cassette die werd opgenomen met een sampling frequency van 48.0 kHz, afspeelt met de respectieve apparaten aangesloten op een VM-3100Pro, dan wordt de opname weergegeven met een sampling frequency van 44.1 kHz, en is de toonhoogte lager. **Sluit in zulke gevallen de apparatuur aan op de analoge IN/OUT jacks van de VM-3100Pro, zonder de DIF-AT te gebruiken.**

Opname op ... \ Weergave op ...	(1)	(2)	(3)	(4)	(5)	(6)
(1) VM-3100 Pro + DIF-AT + Oudere ADAT	Ja	Nee	Ja	Nee	---	---
(2) Oudere ADAT (Alleen)	Nee	Ja	Nee	Ja	---	---
(3) VM-3100 Pro + DIF-AT + A-DAT(44.1kHz)	Ja	Nee	Ja	Ja	---	---
(4) ADAT Alleen (44.1kHz)	Ja	Nee	Ja	Ja	---	---
(5) VM-3100 Pro + DIF-AT + DA-98/88/38(44.1kHz)	---	---	---	---	Ja	Ja
(6) DA-98/88/38 Alleen (44.1kHz)	---	---	---	---	Ja	Ja

Technische Specificaties

DIF-AT: Interface Box voor ADAT/TASCAM

Indicators

Power-indicator
TASCAM-indicator
ADAT-indicator

Connectors

RMDB2-connector (DB-25)
TASCAM SYNC-connector (DB-15)
TASCAM TDIF-1-connector (DB-25)
ADAT optische connectors (in, out)
ADAT SYNC-connector (DB-15)

Stroombron

Stroom wordt geleverd door het aangesloten apparaat
(VM-7100, VM-7200, VM-3100Pro, enz.; via RMDB2-kabel)

Afmetingen

138 (B) x 197 (D) x 43 (H) mm
5-7/16 (B) x 7-13/16 (D) x 1-3/4 (H) inches

Gewicht

0.6 kg
1 lbz 6 oz

Accessoires

RMDB2-kabel (1.0 m)
Handleiding

NOTE

In het belang van de productverbetering kunnen de specificaties en/of het uiterlijk van dit apparaat gewijzigd worden zonder voorafgaande kennisgeving.

Informatie

Wanneer u een herstellingsdienst nodig hebt, contacteer dan het dichtstbijzijnde Roland Service Center of een erkende Roland-verdeler in uw land.

AFRICA

EGYPT

Al Fanny Trading Office
P.O. Box 2904,
El Horrieh Heliopolis, Cairo,
EGYPT
TEL: (02) 4185531

REUNION

Maison FO - YAM Marcel
25 Rue Jules Mermet
Chaudron - BP79 97491
Ste Clothilde REUNION
TEL: 28 29 16

SOUTH AFRICA

That Other Music Shop
(PTY) Ltd.
11 Melle Street (Cnr Melle and
Juta Street)
Braamfontein 2001
Republic of SOUTH AFRICA
TEL: (011) 403 4105

Paul Bothner (PTY) Ltd.
17 Werdmuller Centre Claremont
7700
Republic of SOUTH AFRICA
P.O. Box 23032
Claremont, Cape Town
SOUTH AFRICA, 7735
TEL: (021) 64 4030

Paul Bothner (PTY) Ltd.
17 Werdmuller Centre Claremont
7700
Republic of SOUTH AFRICA
P.O. Box 23032
Claremont, Cape Town
SOUTH AFRICA, 7735
TEL: (021) 64 4030

Paul Bothner (PTY) Ltd.
17 Werdmuller Centre Claremont
7700
Republic of SOUTH AFRICA
P.O. Box 23032
Claremont, Cape Town
SOUTH AFRICA, 7735
TEL: (021) 64 4030

ASIA

CHINA

**Beijing Xinghai Musical
Instruments Co., Ltd.**
6 Huangmubuchang Chao Yang
District, Beijing, CHINA
TEL: (010) 6774 7491

HONG KONG

Tom Lee Music Co., Ltd.
Service Division
22-32 Pun Shan Street, Tsuen
Wan, New Territories,
HONG KONG
TEL: 2415 0911

INDIA

Rivera Digitec (India) Pvt. Ltd.
409, Nirman Kendra Mahalaxmi
Flats, Compound
off. Dr. Edwin Moses Road,
Mumbai 400011, INDIA
TEL: (022) 498 3079

INDONESIA

PT Galestra Inti
Kompleks Perkantoran
Duta Merlin Blok E No.6—7
Jl. Gajah Mada No.3—5,
Jakarta 10130,
INDONESIA
TEL: (021) 6335416

KOREA

Cosmos Corporation
Service Station
261 2nd Floor Nak-Won Arcade
Jong-Ro ku, Seoul, KOREA
TEL: (02) 742 8844

MALAYSIA

Bentley Music SDN BHD
140 & 142, Jalan Bukit Bintang
55100 Kuala Lumpur, MALAYSIA
TEL: (03) 2443333

PHILIPPINES

G.A. Yumpangco & Co. Inc.
339 Gil J. Puyat Avenue
Makati, Metro Manila 1200,
PHILIPPINES
TEL: (02) 899 9801

SINGAPORE

Swee Lee Company
150 Sims Drive,
SINGAPORE 387381
TEL: 748-1669

CRISTOFORI MUSIC PTE LTD

BK 3014, Bedok Industrial Park E,
#02-2148, SINGAPORE 489980
TEL: 243 9555

TAIWAN

**ROLAND TAIWAN
ENTERPRISE CO., LTD.**
Room 5, 9fl. No. 112 Chung Shan
N.Road Sec.2, Taipei, TAIWAN,
R.O.C.
TEL: (02) 2561 3339

THAILAND

Theera Music Co., Ltd.
330 Verg NakornKasem, Soi 2,
Bangkok 10100, THAILAND
TEL: (02) 2248821

VIETNAM

Saigon Music
138 Tran Quang Khai St.,
District 1
Ho chi minh City
VIETNAM
TEL: (8) 844-4068

AUSTRALIA/ NEW ZEALAND

AUSTRALIA

**Roland Corporation
Australia Pty. Ltd.**
38 Campbell Avenue
Dee Why West. NSW 2099
AUSTRALIA
TEL: (02) 9982 8266

NEW ZEALAND

Roland Corporation (NZ) Ltd.
97 Mt. Eden Road, Mt. Eden,
Auckland 3, NEW ZEALAND
TEL: (09) 3098 715

CENTRAL/LATIN AMERICA

ARGENTINA

Instrumentos Musicales S.A.
Florida 656 2nd Floor
Office Number 206A
Buenos Aires
ARGENTINA, CP1005
TEL: (54-11) 4- 393-6057

BRAZIL

Roland Brasil Ltda.
R. Coronel Octaviano da Silveira
203 05522-010
Sao Paulo BRAZIL
TEL: (011) 843 9377

CHILE

Comercial Fancy S.A.
Avenida Rancagua #0330
Providencia Santiago, CHILE
TEL: 56-2-373-9100

EL SALVADOR

OMNI MUSIC
75 Avenida Notre y Alameda
Juan Pablo 2 No. 4010
San Salvador, EL SALVADOR
TEL: (503) 262-0788

MEXICO

Casa Veerkamp, s.a. de c.v.
Av. Toluca No. 325 Col. Olivar de
los Padres 01780 Mexico D.F.
MEXICO
TEL: (525) 668 04 80

La Casa Wagner de

Guadalajara s.a. de c.v.
Av. Corona No. 202 S.J.
Guadalajara, Jalisco Mexico
C.P.44100 MEXICO
TEL: (03) 613 1414

PANAMA

Productos Superiores, S.A.
Apartado 655 - Panama 1
REP. DE PANAMA
TEL: (507) 270-2200

URUGUAY

Todo Musica
Cuareim 1488, Montevideo,
URUGUAY
TEL: 5982-924-2335

VENEZUELA

Musicland Digital C.A.
Av. Francisco de Miranda,
Centro Parque de Cristal, Nivel
C2 Local 20 Caracas
VENEZUELA
TEL: (02) 285 9218

EUROPE

AUSTRIA

Roland Austria GES.M.B.H.
Siemensstrasse 4, P.O. Box 74,
A-6063 RUM, AUSTRIA
TEL: (0512) 26 44 260

BELGIUM/HOLLAND/ LUXEMBOURG

Roland Benelux N. V.
Houtstraat 3 B-2260 Oevel
(Westerlo) BELGIUM
TEL: (014) 575811

DENMARK

Roland Scandinavia A/S
Langebrogade 6 Post Box 1937
DK-1023 Copenhagen K.
DENMARK
TEL: 32 95 3111

FRANCE

Roland France SA
4, Rue Paul Henri SPAAK
Parc de l'Esplanade F 77 462 St.
Thibault Lagny Cedex FRANCE
TEL: 01 600 73 500

FINLAND

Roland Scandinavia As,
Filial Finland
Lauttasaarentie 54 B
Fin-00201 Helsinki, FINLAND
TEL: (9) 682 4020

GERMANY

**Roland Elektronische
Musikinstrumente
Handelsgesellschaft mbH.**
Oststrasse 96, 22844 Norderstedt,
GERMANY
TEL: (040) 522 60090

GREECE

V. Dimitriadis & Co. Ltd.
20, Alexandras St. & Bouboulinas
54 St. 106 82 Athens, GREECE
TEL: (01) 8227 775

HUNGARY

Intermusica Ltd.
Warehouse Area 'DEPO' Pf.83
H-2046 Torokbalint, HUNGARY
TEL: (23) 511011

IRELAND

Roland Ireland
Audio House, Belmont Court,
Donnybrook, Dublin 4,
Republic of IRELAND
TEL: (01) 2603501

ITALY

Roland Italy S. p. A.
Viale delle Industrie, 8
20020 Arese Milano, ITALY
TEL: (02) 937-78300

NORWAY

**Roland Scandinavia Avd.
Kontor Norge**
Lilleakerveien 2 Postboks 95
Lilleaker N-0216 Oslo
NORWAY
TEL: 273 0074

POLAND

P. P. H. Brzostowicz
UL. Gibraltarska 4.
PL-03664 Warszawa POLAND
TEL: (022) 679 44 19

PORTUGAL

**Tecnologias Musica e Audio,
Roland Portugal, S.A.**
RUA SANTA CATARINA
131 - 4000 Porto -PORTUGAL
TEL: (02) 208 44 56

ROMANIA

FBS LINES
Plata Libertatii 1.
RO-4200 Cheorgheni
TEL: (066) 164-609

RUSSIA

Slami Music Company
Sadajeva-Triumfainaja st., 16
103006 Moscow, RUSSIA
TEL: 095 209 2193

SPAIN

**Roland Electronics
de España, S. A.**
Calle Bolivia 239 08020 Barcelona,
SPAIN
TEL: (93) 308 1000

SWEDEN

**Roland Scandinavia A/S
SWEDISH SALES OFFICE**
Danvik Center 28, 2 tr.
S-131 30 Nacka SWEDEN
TEL: (08) 702 0020

SWITZERLAND

**Roland (Switzerland) AG
Musitronic AG**
Gerberstrasse 5, CH-4410 Liestal,
SWITZERLAND
TEL: (061) 921 1615

UKRAINE

TIC-TAC
Mira Str. 19/108
P.O. Box 180
295400 Munkachevo, UKRAINE
TEL: (03131) 414-40

UNITED KINGDOM

Roland (U.K.) Ltd.
Atlantic Close, Swansea
Enterprise Park SWANSEA
SA7 9FJ,
UNITED KINGDOM
TEL: (01792) 700139

MIDDLE EAST

BAHRAIN

Moon Stores
Bab Al Bahrain Road,
P.O. Box 20077
State of BAHRAIN
TEL: 211 005

CYPRUS

Radex Sound Equipment Ltd.
17 Diagorou St., P.O. Box 2046,
Nicosia CYPRUS
TEL: (02) 453 426

ISRAEL

**Halilit P. Greenspoon &
Sons Ltd.**
8 Retzif Fa'aluya Hashnya St.
Tel-Aviv-Yaho ISRAEL
TEL: (03) 6823666

JORDAN

AMMAN Trading Agency
Prince Mohammed St. P.O. Box
825 Amman 11118 JORDAN
TEL: (06) 4641200

KUWAIT

Easa Husain Al-Yousifi
P.O. Box 126 Safat 13002
KUWAIT
TEL: 5719499

LEBANON

A. Chahine & Fils
P.O. Box 16-5857 Gergi Zeidan St.
Chahine Building, Achrafieh
Beirut, LEBANON
TEL: (01) 335799

OMAN

**OHI Electronics & Trading
Co. LLC**
P.O. Box 889 Muscat
Sultanate of OMAN
TEL: 959085

QATAR

Badie Studio & Stores
P.O. Box 62,
DOHA QATAR
TEL: 423554

SAUDI ARABIA

**aDawlah Universal
Electronics APL**
P.O. Box 2154 ALKHOBAR 31952,
SAUDI ARABIA
TEL: (03) 898 2081

SYRIA

**Technical Light & Sound
Center**
Khaled Ibn Al Walid St.
P.O. Box 13520
Damascus - SYRIA
TEL: (011) 2235 384

TURKEY

**Barkat Muzik aletleri ithalat
ve ihracat limited ireketi**
Siraselvier Cad. Guney Ishani No.
86/6 Taksim, Istanbul TURKEY
TEL: (0212) 2499324

U.A.E.

**Zak Electronics & Musical
Instruments Co.**
Zabeel Road, Al Sherooq Bldg.,
No. 14, Grand Floor DUBAI
U.A.E.
P.O. Box 8050 DUBAI, U.A.E.
TEL: (04) 360715

NORTH AMERICA

CANADA

Roland Canada Music Ltd.
(Head Office)
5480 Parkwood Way Richmond
B. C., V6V 2M4 CANADA
TEL: (0604) 270 6626

Roland Canada Music Ltd.

(Toronto Office)
Unit 2, 109 Woodbine Downs
Blvd, Etobicoke, ON
M9W 6Y1 CANADA
TEL: (0416) 213 9707

U. S. A.

Roland Corporation U.S.
7200 Dominion Circle
Los Angeles, CA. 90040-3696,
U. S. A.
TEL: (0323) 685 5141

17 februari 1999